



## Καμάρα Σκιάθου και Καμαραχτή Λίμνης: Όμοιοι ή διαφορετικοί χοροί; Δομικο-μορφολογική και τυπολογική προσέγγιση

Γερογιάννη, Γ.<sup>1\*</sup>, Φιλιππίδου, Ε.<sup>2</sup>

<sup>1</sup>Πανεπιστήμιο της Σορβόνης Paris13/Γαλλικό Κολλέγιο της Ελλάδας

<sup>2</sup>Εθνικό και Καποδιστριακό Πανεπιστήμιο Αθηνών

### ΠΕΡΙΛΗΨΗ

Το νησί της Σκιάθου, όσον αφορά το χορευτικό του ρεπερτόριο, είναι γνωστό για τον χορό της Καμάρας. Όμως, ο χορός αυτός συναντάται, με μικρές διαφοροποιήσεις και σε άλλες κοινότητες. Μία από αυτές είναι η Λίμνη, στη βόρεια Εύβοια, όπου ο χορός της Καμάρας ονομάζεται *Καμαραχτή* και θεωρείται ο αντιπροσωπευτικός χορός της κοινότητας αυτής. Σκοπός της ερευνητικής αυτής εργασίας είναι η εξέταση της δομικής σύστασης του χορού Καμάρα, έτσι όπως αυτός τελείται στο νησί της Σκιάθου και στη Λίμνη Ευβοίας, προκειμένου να διαφανούν οι τυχόν ομοιότητες ή διαφοροποιήσεις του στις κοινότητες αυτές. Ειδικότερα, επιχειρείται μέσα από τη σύγκριση των χορογραφικών αυτών συνθέσεων με τα βασικά δομικά σχήματα του ελληνικού παραδοσιακού χορού «στα τρία» και «στα δύο» να διαφανεί αν πρόκειται για τον ίδιο ή για διαφορετικό χορό. Τα δεδομένα συλλέχθηκαν μέσω της εθνογραφικής μεθόδου, όπως αυτή εφαρμόζεται στη μελέτη του χορού. Η καταγραφή της χορογραφικής σύνθεσης του χορού Καμάρα στις δύο κοινότητες πραγματοποιήθηκε βάσει του συστήματος σημειογραφίας του Laban, ενώ η ανάλυση της δομής και μορφής τους, καθώς και της κωδικοποίησής τους πραγματοποιήθηκε με τη δομική-μορφολογική και τυπολογική μέθοδο. Τέλος, για τη σύγκριση και επεξεργασία των δεδομένων χρησιμοποιήθηκε η συγκριτική μέθοδος. Από την ανάλυση των δεδομένων διαπιστώθηκε ότι ο χορός της Καμάρας, και στις δύο κοινότητες, δομείται στη βάση του χορού στα «δύο», καθώς συντίθεται είτε από ετερόμορφους τύπους του χορού «στα δύο», είτε από χρονικά μεταπλασμένους. Εντούτοις, παρά τη δομική του συνάφεια, διαπιστώθηκαν, ορισμένες διαφοροποιήσεις, οι οποίες πιθανόν να σχετίζονται με τη διαμόρφωση πολιτισμικών ταυτοτήτων.

**Λέξεις κλειδιά:** εθνογραφία χορού, σημειογραφία χορού, δομικο-μορφολογική και τυπολογική ανάλυση του χορού, συγκριτική μέθοδος.

### Εισαγωγή

Η κωμόπολη της Λίμνης βρίσκεται στον παραθαλάσσιο χώρο του βόρειου ευβοϊκού κόλπου. Εξαιτίας της φυσικής της διαμόρφωσης αλλά και της ενασχόλησης των ντόπιων με τη ναυτιλία, η Λίμνη εμφανίζει ιστορικές και πολιτισμικές ιδιαιτερότητες σε σχέση με τις γύρω περιοχές. Από τα

Διεύθυνση αλληλογραφίας:

Γεωργία – Παρασκευή Γερογιάννη  
Πανεπιστήμιο της Σορβόνης Paris 13  
Γαλλικό κολλέγιο της Ελλάδας  
Λεωφόρος Κηφισίας 125, Αθήνα

E-mail:

[georgigerog@gmail.com](mailto:georgigerog@gmail.com)

ιστορικά ακόμη χρόνια αποτελούσε σημαντικό πέρασμα από και προς τις Σποράδες, διότι βρίσκεται μεταξύ των στενών της Λιχάδας (στα βόρεια) και του Ευρίπου (στα νότια).

Από τις 12 Ιουλίου 1470 μέχρι τις 7 Απριλίου (25 Μαρτίου με το παλιό ημερολόγιο) 1833 η Χαλκίδα βρίσκεται υπό Τουρκική κατοχή και αυτή η κατάσταση είχε αντίκτυπο σε όλο το νησί (Βατίκαλου, 2018; Γουναρόπουλος, 1979; Ψύλλας, 1974; Καλέμης & Αποστόλου, 2003). Λόγω του γεγονότος αυτού, τα πλοία απέφευγαν το πέρασμα του Ευρίπου κι έτσι η σύνδεση του βόρειου-δυτικού τμήματος του νησιού με τις Σποράδες ήταν συχνότερη. Περίπου στα 1770-1790 ξεκίνησαν διάφοροι επαναστατικοί αγώνες (Ορλωφικά) κι έτσι αρκετοί κάτοικοι αναγκάστηκαν να εγκαταλείπουν σταδιακά τον τόπο τους και να μετοικούν αλλού. Ως εξής, το 1790 πενήντα οικογένειες Λιμνιωτών μετοίκησαν στο νησί της Σκιάθου και εγκαταστάθηκαν σε έναν ερειπωμένο οικισμό, ο οποίος πήρε την επωνυμία «Λιμνιά» ή «Λυμνιά» (Παλάντζας, 2010; Μπελλάρας, 2000; Φαφούτης & Αποστόλου, 2000). Άλλες αναφορές κάνουν λόγο για μετοικεσία, σχεδόν του μισού πληθυσμού της Λίμνης στην Σκιάθο από το 1784 (Μπελλάρας, 2000). Ο οικισμός αυτός κατοικούνταν από τους ντόπιους έως ότου αυτοί μεταφέρθηκαν στο Κάστρο, σε μία τοποθεσία βόρεια του νησιού, όπου σήμερα βρίσκεται το φρούριο της Σκιάθου (Μπελλάρας, 2000). Μάλιστα, κατά την έναρξη της Επανάστασης είχαν καταφύγει στο Κάστρο και αρκετοί Λιμνιώτες. Το 1829, μετά το τέλος της επανάστασης, Σκιαθίτες και Λιμνιώτες μετοίκησαν ανατολικά του οικισμού Λιμνιά και ίδρυσαν από κοινού τη σημερινή πόλη της Σκιάθου (Μπελλάρας, 2000; Σέττας, 1976).

Μετά την εγκατάστασή τους στο νησί της Σκιάθου, οι Λιμνιώτες ερχόταν συχνά σε αλληλεπίδραση με τους ντόπιους, γεγονός που συνέβαλλε στην ανταλλαγή της κουλτούρας τους (Μπελλάρας, 2000; Σέττας, 1976). Αυτό διαπιστώνεται, ακόμη και από την γλωσσική συγγένεια μεταξύ Λίμνης και Σκιάθου. Σύμφωνα με τον Μπελλάρα (2000), η γλωσσική αυτή συγγένεια δικαιολογείται από τη συχνή επικοινωνία Λιμνιωτών και Σκιαθιτών, τόσο πριν την Επανάσταση, όσο και μετά τον εποικισμό των Λιμνιωτών στη Σκιάθο.

Επομένως, τις δύο αυτές περιοχές, τη Λίμνη και τη Σκιάθο, τις συνδέει κατά κάποιο τρόπο, η κοινή καταγωγή των κατοίκων τους, καθώς από τη Λίμνη πολλές οικογένειες μετοίκησαν στη Σκιάθο, αλλά και ο χορός της Καμάρας (Γερογιάννη, & Φιλιππίδου, 2021a). Ο χορός αυτός, ο οποίος ονομάζεται *Καμαραχή* στη Λίμνη, χορευόταν την περίοδο του Πάσχα, η συμβολική του λειτουργία ήταν να συμβάλει στην αναβλάστηση της φύσης (Γερογιάννη, & Φιλιππίδου, 2021b) και η μη τέλεσή του θεωρούνταν ότι θα φέρει αρνητικά αποτελέσματα. Με την εξάλειψη του αναλφαβητισμού, τα μέλη και των δύο κοινοτήτων έπαψαν να πιστεύουν σε δεισιδαιμονίες, οπότε ο χορός έχασε την λειτουργικότητά του και έπαψε να τελείται. Επιπλέον, και όσον αφορά την κοινότητα της Λίμνης, κατά την μεταπολεμική περίοδο οι δάσκαλοι στα σχολεία δίδασκαν κυρίως τους «πανελλήνιους» χορούς (Φούντζουλας, 2016), με αποτέλεσμα οι τοπικοί χοροί να παραγκωνιστούν. Για τους δύο παραπάνω λόγους ο χορός της Καμάρας σήμερα αποτελεί πλέον μουσειακό είδος. Όμως παρά τον παραγκωνισμό και την μετέπειτα «μουσειοποίησή» του, θεωρείται ο κατεξοχήν χορός του χορευτικού ρεπερτορίου και των δύο κοινοτήτων (Γερογιάννη, & Φιλιππίδου, 2021a), καθώς τον θεωρούν «δικό» τους χορό και δεν παραλείπουν να τον χορεύουν σε χορευτικές εκδηλώσεις «επί σκηνής». Ο χορός αυτός, από την εμπειρική παρατήρηση μεταξύ των δύο αυτών κοινοτήτων, φέρει ορισμένες διαφοροποιήσεις, γεγονός που τον καθιστά ξεχωριστό σε καθεμιά από αυτές (Γερογιάννη, & Φιλιππίδου, 2021a). Είναι όμως έτσι;

Σκοπός της ερευνητικής αυτής εργασίας είναι η εξέταση της δομικής σύστασης του χορού Καμάρα, έτσι όπως αυτός τελείται στο νησί της Σκιάθου και στη Λίμνη Ευβοίας, προκειμένου να διαφανούν οι τυχόν ομοιότητες ή διαφοροποιήσεις του στις κοινότητες αυτές. Ειδικότερα,



επιχειρείται μέσα από τη σύγκριση των χορογραφικών αυτών συνθέσεων με τα βασικά δομικά σχήματα του ελληνικού παραδοσιακού χορού «στα τρία» και «στα δύο», να διαφανεί αν πρόκειται για τον ίδιο ή για διαφορετικό χορό.

Από την ανασκόπηση της βιβλιογραφίας διαπιστώθηκε ότι μέχρι σήμερα μια τέτοιου είδους προσέγγιση σε αυτόν τον χορό δεν έχει πραγματοποιηθεί. Αναλυτικότερα, από την βιβλιογραφική ανασκόπηση διαπιστώθηκε ότι με το χορό της Καμάρας ασχολήθηκαν διάφοροι ερευνητές (Γκίκας, 1975; Καρφής, & Ζιάκα, 2009; Κόκκινος, 1987; Μαστροκώστας, & Μητροπέτρος, 1993; Μπελλάρας, 2000; Μπόνια, 2012; Μωραϊτίδης, 1926; Παπαδιαμάντης, 1980; Παπαχρήστος, 1960; Ρήγας, 1958, 1970; Σέττας, 1976), οι περισσότεροι από τους οποίους αντιμετωπίζουν τον χορό αυτό ως ένα λαογραφικό γεγονός. Επομένως, διαπιστώνεται η απουσία εργασιών που αφορούν τη διερεύνηση της δομικής σύστασης του χορού αυτού, μέσω της δομικο-μορφολογικής και τυπολογικής μεθόδου ανάλυσης, και μάλιστα τη σύγκρισή του σε δύο διαφορετικές κοινότητες. Επιπρόσθετα, από την ανασκόπηση διαπιστώνεται και η απουσία οποιασδήποτε αναφοράς της δομικής σύστασης του χορού αυτού σε συνάρτηση με τα βασικά δομικά σχήματα του ελληνικού παραδοσιακού χορού. Τα κενά αυτά έρχεται να καλύψει η παρούσα εργασία.

### Μέθοδος

Για την επίτευξη του σκοπού της εργασίας χρησιμοποιήθηκε η εθνογραφική μέθοδος όπως αυτή εφαρμόζεται στη μελέτη του χορού (Buckland, 1999; Δημόπουλος, 2011, 2017; Felföldi, 1999; Giurchescu, 1999; Koutsouba, 1991, 1997, Loutzaki, 1989; Μπουλάμαντη, 2014; Νιώρα, 2009, 2017; Σαρακατσιάνου, 2011; Sklar, 1991; Φιλίππιδου, 2011, 2018; Φούντζουλας, 2016; Χαριτωνίδης, 2018) υπό τους όρους της «συμμετοχικής παρατήρησης» (Γκέφου-Μαδιανού, 1997; Κυριακίδου-Νέστορος, 1993; Λυδάκη, 2001) και προέρχεται από πρωτογενείς και δευτερογενείς πηγές. Οι πρωτογενείς πηγές αναφέρονται στα δεδομένα που προέρχονται από την επιτόπια εθνογραφική έρευνα που πραγματοποιήθηκε από τον Ιούνιο του 2010 μέχρι και τον Δεκέμβριο του 2020, σε δύο γεωγραφικές περιοχές. α) Στη γεωγραφική περιοχή της βόρειας Εύβοιας και ειδικότερα, στην κοινότητα της Λίμνης και β) στη γεωγραφική περιοχή των Σποράδων και ειδικότερα στο νησί της Σκιάθου. Οι δευτερογενείς πηγές αναφέρονται στην ανασκόπηση και χρήση της υπάρχουσας βιβλιογραφίας (Λαμπίρη-Δημάκη, 1996), η οποία έγινε με βάση τις αρχές της αρχειακής εθνογραφικής έρευνας (Γκέφου-Μαδιανού, 1997; Stocking, 1983) και περιλαμβάνει την ανάλυση, αξιολόγηση και ενσωμάτωση της δημοσιευμένης βιβλιογραφίας (Thomas, & Nelson, 2003).

Για να επιτευχθεί ο σκοπός της εργασίας θα πρέπει, αρχικά, να καθοριστεί η δομική σύσταση του χορού Καμάρα στις υπό μελέτη κοινότητες. Προκειμένου να πραγματοποιηθεί το γεγονός αυτό απαιτείται και στις δύο κοινότητες: α) να γίνει σημειογραφική καταγραφή του χορού, β) να ταξινομηθούν τα συστατικά του στοιχεία, γ) να γίνει αναγνώριση της χορευτικής μορφής του, και δ) να κωδικοποιηθεί η χορευτική του φόρμα. Ως ακολούθως, η καταγραφή του χορού Καμάρα της κάθε κοινότητας έγινε βάσει του συστήματος σημειογραφίας του Laban (Labanotation) (Κουτσούμπα, 2005, 2010). Για την ανάλυση της δομής και μορφής του χορού, καθώς και της κωδικοποίησής του χρησιμοποιήθηκε αντίστοιχα η δομική-μορφολογική και τυπολογική μέθοδος ανάλυσης, όπως αυτή εφαρμόζεται στον ελληνικό παραδοσιακό χορό (Καρφής, 2018; Koutsouba, 1997, 2007; Τυροβολά, 1994, 2001, 2010).

Επιπρόσθετα, για την επίτευξη του σκοπού της εργασίας θα πρέπει να γίνει σύγκριση της δομικής σύστασης του χορού Καμάρα των δύο κοινοτήτων με την αντίστοιχη των δύο βασικών δομικών σχημάτων του ελληνικού παραδοσιακού χορού, δηλαδή με τη δομική σύσταση του χορού «στα τρία»



(Τυροβολά, 2010) και του χορού «στα δύο» Τυροβολά, (2010). Για το σκοπό αυτό επιλέχθηκε ο χορός «στα τρία» από την περιοχή των Γρεβενών (Τυροβολά, Κουτσούμπα, & Ταμπάκη, 2008) και ο χορός «στα δύο» από την Πωγωνιανή Ηπείρου (Τυροβολά, Κουτσούμπα, & Ταμπάκη, 2008). Ο χορός «στα τρία» από την περιοχή των Γρεβενών (WD.1) είναι μία τρίμετρη ρυθμική και χορευτική κινητική ενότητα που δομείται επάνω στην τριπλή, ισομετρική και ισόχρονη διαδοχή των «δεικτών στήριξης», οι οποίοι εμφανίζονται σε συγκεκριμένη μορφή και χρήση του χώρου (2 κινητικά μοτίβα δεξιά και 1 αριστερά) σε αργή και σταθερή ρυθμική αγωγή (Φιλιππίδου, 2021). Αντίθετα, ο χορός «στα δύο» από την Πωγωνιανή Ηπείρου (WD.2) είναι μία δίμετρη χορευτική κινητική ενότητα που δομείται επάνω στην διπλή ανισόχρονη διαδοχή των «δεικτών στήριξης», σε αργή και σταθερή ρυθμική αγωγή (Φιλιππίδου, 2021).

Επομένως, για την επεξεργασία των δεδομένων και προκειμένου να αναδειχθούν οι ομοιότητες και διαφορές ανάμεσα στον χορό της Καμάρας της κάθε κοινότητας, χρησιμοποιήθηκε η συγκριτική μέθοδος (Holt, & Turner, 1972; Οργκουτσώφ, 1983), καθώς μέσω της σύγκρισης αποκαλύπτονται οι σχέσεις ομοιότητας και διαφοράς. Όσον αφορά τη συγκεκριμένη εργασία, η σύγκριση βασίστηκε στις υπό εξέταση χορευτικές μορφές με βάση τα δύο βασικά δομικά σχήματα, σε επίπεδο χορευτικής φράσης, αυτά του χορού «στα τρία» και του χορού «στα δύο» (Τυροβολά, Κουτσούμπα, & Ταμπάκη, 2008).

## Αποτελέσματα

### Σημειογραφική καταγραφή των χορογραφικών συνθέσεων της Καμάρας (XD.3, XD.4)

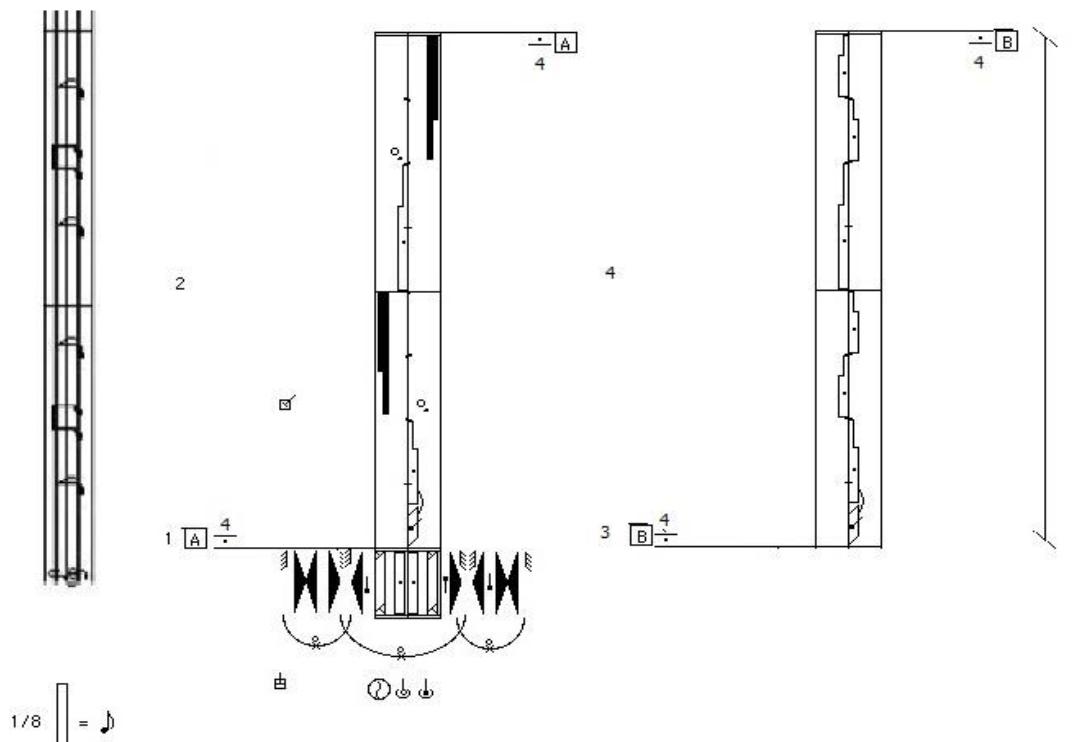

Σχήμα 1. Σημειογραφική καταγραφή του χορού Καμάρα Σκιάθου (XD.3)



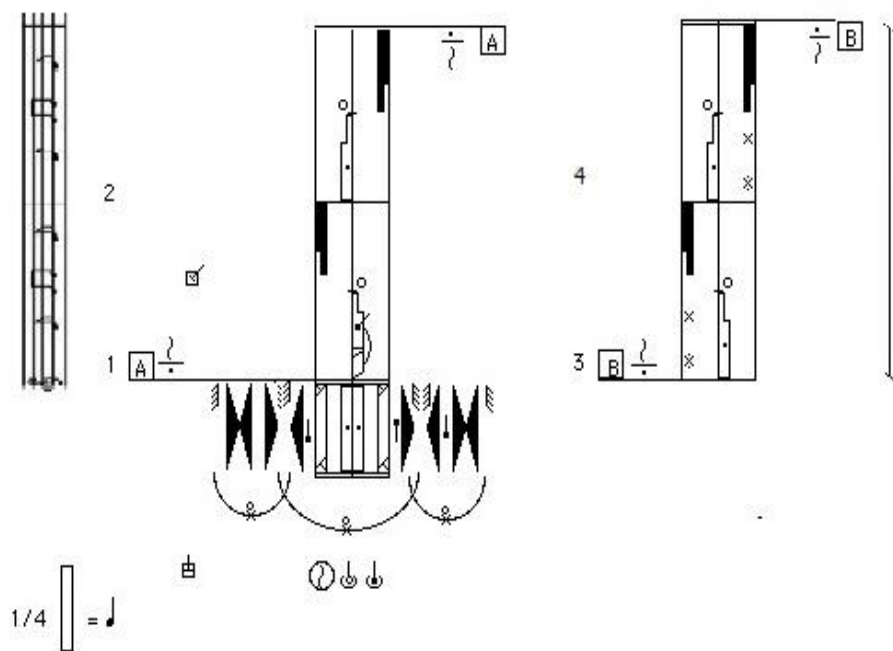

Σχήμα 2. Σημειογραφική καταγραφή του χορού Καμαραχτή Λίμνης (XD.4)

**Ταξινόμηση συστατικών στοιχείων των χορογραφικών συνθέσεων της Καμάρας (XD.3, XD.4)**

**Πίνακας 1.** Συστατικά στοιχεία των χορών XD.3&XD.4

Παράμετροι	Σκιάθος	Λίμνη
Χορογραφία	Δύο βασικές χορευτικές φράσεις που επαναλαμβάνονται.	Δύο βασικές χορευτικές φράσεις που επαναλαμβάνονται.
Κινητική ενότητα	Βασικές χορευτικές φράσεις που επαναλαμβάνονται.	Βασικές χορευτικές φράσεις που επαναλαμβάνονται.
Βήματα	Γρήγορα βήματα με στηρίξεις στο πέλμα.	Γρήγορα βήματα με στηρίξεις στο πέλμα.
Λαβή	Σταυρωτή	Σταυρωτή
Χρήση χώρου	Κυκλικό σχήμα ανοικτού κύκλου με κατεύθυνση προς τα δεξιά. Ομαδικός χορός που χαρακτηρίζεται από τη συμμετοχή πολλών ατόμων.	Κυκλικό σχήμα ανοικτού κύκλου με κατεύθυνση προς τα δεξιά. Ομαδικός χορός που χαρακτηρίζεται από τη συμμετοχή πολλών ατόμων.
Θέση και φύλο χορευτών	Ανάκατη σχέση χορευτών.	Ανάκατη σχέση χορευτών.
Ρυθμικό σχήμα	2/4	2/4
Ρυθμική οργάνωση	Μέτρια και σταθερή.	Μέτρια και σταθερή.
Μουσική συνοδεία	Αντιφωνικό τραγούδι, συνήθως χωρίς τη χρήση μουσικών οργάνων.	Αντιφωνικό τραγούδι, συνήθως χωρίς τη χρήση μουσικών οργάνων.
Τρόπος ερμηνείας	Συγκρατημένες κινήσεις.	Συγκρατημένες κινήσεις.
Μοντέλο χορευτικής φόρμας	Διμερής εναλλασσόμενη	Διμερής εναλλασσόμενη



**Αναγνώριση της χορευτικής μορφής των χορογραφικών συνθέσεων της Καμάρας (XD.3, XD.4)**

Ο χορός XD.3 αποτελείται από δύο χορευτικές φράσεις που εναλλάσσονται μεταξύ τους ανάλογα με τη μουσική συνοδεία. Η πρώτη χορευτική φράση αποτελείται από δύο μέτρα των 2/4, τα οποία αντιστοιχούν σε δύο κινητικά μοτίβα. Σε καθένα από τα κινητικά μοτίβα αντιστοιχούν δύο ισόχρονες κινήσεις, 1/4 η καθεμιά. Όλες οι κινήσεις σχηματίζουν συνολικά δύο ομάδες κινήσεων, οι οποίες επαναλαμβάνονται καθ' όλη τη διάρκεια επανάληψης των κινητικών μοτίβων. Οι μουσικές και χορευτικές δομές σε επίπεδο κινητικού/ρυθμικού μοτίβου εξελίσσονται παράλληλα.

Η δεύτερη χορευτική φράση αποτελείται από δύο μέτρα των 2/4, τα οποία αντιστοιχούν σε δύο κινητικά μοτίβα. Σε όλα τα κινητικά μοτίβα αντιστοιχούν τρεις ανισόχρονες κινήσεις, ίσες με 1/8, 1/8 και 1/4 αντίστοιχα. Όλες οι κινήσεις σχηματίζουν συνολικά δύο ομάδες κινήσεων, οι οποίες επαναλαμβάνονται καθ' όλη τη διάρκεια επανάληψης των κινητικών μοτίβων. Οι μουσικές και χορευτικές δομές σε επίπεδο κινητικού/ρυθμικού μοτίβου εξελίσσονται παράλληλα. Ο χορός Καμάρα Σκιάθου (XD.3) χαρακτηρίζεται από ισομετρία, ισορρυθμικότητα και αντιστοιχία. Καθ' όλη την πορεία εξέλιξης του χορού στον χρόνο, παρατηρείται η ίδια εναλλαγή «δεικτών στήριξης», η οποία κωδικοποιείται στον παρακάτω εμπλουτισμένο κινητότυπο:

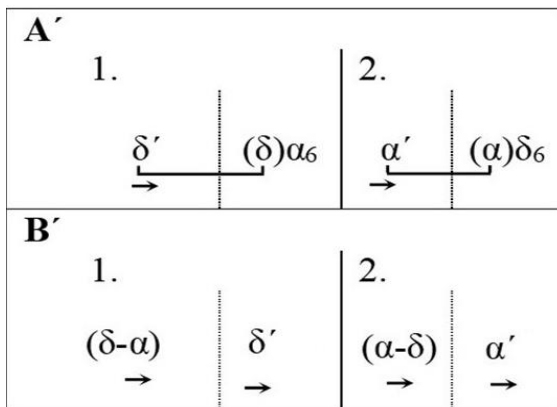

**Κινητότυπος 1.** Ο χορός Καμάρα Σκιάθου(XD.3)

Ο χορός XD.4 αποτελείται από δύο χορευτικές φράσεις που εναλλάσσονται μεταξύ τους ανάλογα με τη μουσική συνοδεία. Η πρώτη χορευτική φράση αποτελείται από δύο μέτρα των 2/4, τα οποία αντιστοιχούν σε δύο κινητικά μοτίβα. Σε καθένα από τα κινητικά μοτίβα αντιστοιχούν δύο ισόχρονες κινήσεις, 1/4 η καθεμιά. Όλες οι κινήσεις σχηματίζουν συνολικά δύο ομάδες κινήσεων, οι οποίες επαναλαμβάνονται καθ' όλη τη διάρκεια επανάληψης των κινητικών μοτίβων. Οι μουσικές και χορευτικές δομές σε επίπεδο κινητικού/ρυθμικού μοτίβου εξελίσσονται παράλληλα.

Η δεύτερη χορευτική φράση αποτελείται από δύο μέτρα των 2/4, τα οποία αντιστοιχούν σε δύο κινητικά μοτίβα. Σε όλα τα κινητικά μοτίβα αντιστοιχούν δύο ισόχρονες κινήσεις, ίσες με 1/4 αντίστοιχα. Όλες οι κινήσεις σχηματίζουν συνολικά δύο ομάδες κινήσεων, οι οποίες επαναλαμβάνονται καθ' όλη τη διάρκεια επανάληψης των κινητικών μοτίβων. Οι μουσικές και χορευτικές δομές σε επίπεδο κινητικού/ρυθμικού μοτίβου εξελίσσονται παράλληλα. Ο χορός Καμαραχτή Λίμνης (XD.4) χαρακτηρίζεται από ισομετρία, ισορρυθμικότητα και αντιστοιχία. Καθ' όλη την πορεία εξέλιξης του χορού στον χρόνο, παρατηρείται η ίδια εναλλαγή «δεικτών στήριξης», η οποία κωδικοποιείται στον παρακάτω εμπλουτισμένο κινητότυπο:



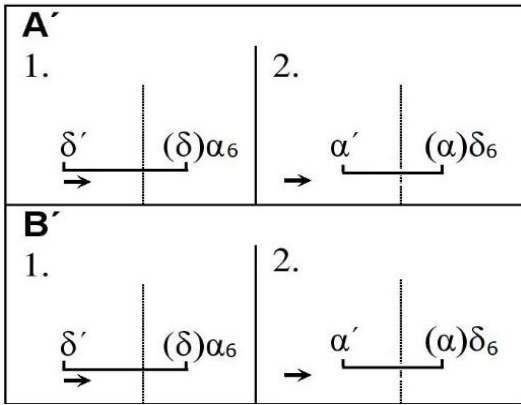



**Κινητότυπος 2.** Ο χορός ΚαμαραχτήΛίμνης (XD.4)

**Κωδικοποίηση και μοντέλα φόρμας των χορογραφικών συνθέσεων της Καμάρας (XD.3, XD.4)**

**Πίνακας 2.** Κωδικοποίηση και μοντέλα φόρμας του χορού Καμάρα (XD.3)

AB/εν.Φ, F1 &F2, 2/4 (1+1) (φγγq), q~ 210, =, MF/Pr, ≡ / Ιμ / Ιρ, Ψ, W, ΑΓ, Οx, Ακ. 	$\text{XD.3a} = \text{X1} \left[ \underbrace{\delta^{1/4} + (\delta)\alpha_6^{1/4}} \right] + \text{X2} \left[ \underbrace{\alpha^{1/4} + (\alpha)\delta_6^{1/4}} \right]$ <p style="text-align: center;">----- x4 -----</p> $\text{XD.3b} = \text{X1} \left[ (\delta^{1/8} - \alpha > \delta^{1/8}) + \delta^{1/4} \right] + \text{X2} \left[ (\alpha^{1/8} - \delta > \delta^{1/8}) + \alpha^{1/4} \right]$ <p style="text-align: center;">----- x4 -----</p> $[\{XD1x4\} + \{XD2x4\}].x$
---	---

**Πίνακας 3.** Κωδικοποίηση και μοντέλα φόρμας του χορού Καμαραχτή (XD.4)

AB/εν.Φ, F1 &F2, 2/4 (1+1) (φγγq), q~ 210, =, MF/Pr, ≡ / Ιμ / Ιρ, Ψ, W, ΑΓ, Οx, Ακ. 	$\text{XD.4a} = \text{X1} \left[ \underbrace{\delta^{1/4} + (\delta)\alpha_6^{1/4}} \right] + \text{X2} \left[ \underbrace{\alpha^{1/4} + (\alpha)\delta_6^{1/4}} \right]$ <p style="text-align: center;">----- x4 -----</p> $\text{XD.4a} = \text{X1} \left[ \underbrace{\delta^{1/4} + (\delta)\alpha_6^{1/4}} \right] + \text{X2} \left[ \underbrace{\alpha^{1/4} + (\alpha)\delta_6^{1/4}} \right]$ <p style="text-align: center;">----- x4 -----</p> $[\{XD1x4\} + \{XD2x4\}].x$
--	---

**Σύγκριση και ερμηνεία των δεδομένων**

Μετά από την ανάλυση των δεδομένων της έρευνας που περιλάμβανε τη σημειογραφική καταγραφή του χορού της Καμάρας των δύο κοινοτήτων, της Σκιάθου και της Λίμνης, με το σύστημα



Laban, την ταξινόμηση των συστατικών τους στοιχείων, την αναγνώριση της χορευτικής μορφής τους και την τυπολογία και κωδικοποίηση της χορευτικής φόρμας τους, θα προχωρήσουμε στη σύγκριση των κινητότυπών τους με τους χορούς «στα τρία» και «στα δύο». Ειδικότερα, παρατάσσοντας και αριθμώντας ανά κινητικό μοτίβο τους εμπλουτισμένους κινητότυπους των χορών «στα τρία» (WD.1):

$$\text{WD.1} = \overset{\textcircled{1}}{W1 [\delta^{2/4} + \alpha^{2/4}]} + \overset{\textcircled{2}}{W2 [\delta^{2/4} + (\delta)\alpha^{2/4}]} + \overset{\textcircled{3}}{W3 [\alpha^{2/4} + (\alpha_0)\delta^{2/4}]}$$

και «στα δύο» (WD.2):

$$\text{WD.2} = \overset{\textcircled{4}}{W1 [\delta^{2/4} + (\alpha^{1/4} - \delta^{1/4})]} + \overset{\textcircled{5}}{W2 [\alpha^{2/4} + (\delta^{1/4} - \alpha^{1/4})]}$$

και τοποθετώντας τους κατά αντιστοιχία με τους εμπλουτισμένους κινητότυπους του χορού

Καμάρα Σκιάθου (XD.3), παρέχεται η δυνατότητα συγκρίσεων ανάμεσα στους χορούς αυτούς προκειμένου να φανούν οι ομοιότητες και οι διαφορές τους, διαπιστώνοντας με αυτό τον τρόπο τη δομική τους συνάφεια.

Αναλυτικότερα, συγκρίνοντας τα κινητικά μοτίβα του χορού Καμάρα Σκιάθου με αυτά των χορών «στα τρία και στα δύο» διαπιστώνουμε ότι ο χορός Καμάρα στην Σκιάθο συντίθεται από δύο χορευτικές φράσεις, από τις οποίες η πρώτη αποτελείται από τα κινητικά καταληκτικά μοτίβα του χορού «στα τρία», δηλαδή από έναν ετερόμορφο τύπου του χορού «στα δύο» και η δεύτερη από έναν χρονικά μεταπλασμένο τύπο του χορού «στα δύο». Το γεγονός αυτό προκύπτει από την αρίθμηση των κινητικών μοτίβων των χορών «στα τρία» (WD.1) και «στα δύο» (WD.2), τα οποία σε σχέση με τα αριθμημένα κινητικά μοτίβα του χορού Καμάρα Σκιάθου (XD.3) δίνουν τις παρακάτω αντιστοιχίες (Πίνακας 4):

**Πίνακας 4.** Καμάρα (XD.3) από το τη Σκιάθο

$$\text{XD.3a} = \overset{\textcircled{2}}{X1 [\delta^{1/4} + (\delta)\alpha^{1/4}]} + \overset{\textcircled{3}}{X2 [\alpha^{1/4} + (\alpha)\delta^{1/4}]}$$

---

$$\text{XD.3b} = \overset{\textcircled{4}}{X1 [(\delta^{1/8} - \alpha > \delta^{1/8}) + \delta^{1/4}]} + \overset{\textcircled{5}}{X2 [(\alpha^{1/8} - \delta > \delta^{1/8}) + \alpha^{1/4}]}$$

Στη συνέχεια, παραθέτοντας τα αριθμημένα κινητικά μοτίβα του χορού Καμαραχτή (XD.4) και συγκρίνοντας τα με το χορό «στα τρία» (WD.1) και στα «δύο» (WD.2), διαπιστώνεται ότι η χορογραφική σύνθεση του χορού Καμαραχτή Λίμνης συντίθεται από δύο χορευτικές φράσεις, τα





κινητικά μοτίβα των οποίων αποτελούνται από τα κινητικά καταληκτικά μοτίβα του χορού «στα τρία», δηλαδή από έναν ετερόμορφο τύπου του χορού «στα δύο», όπως προκύπτει από τις ακόλουθες αντιστοιχίες (Πίνακας 5):

**Πίνακας 5.** Καμαραχτή (XD.4) από το τη Λίμνη

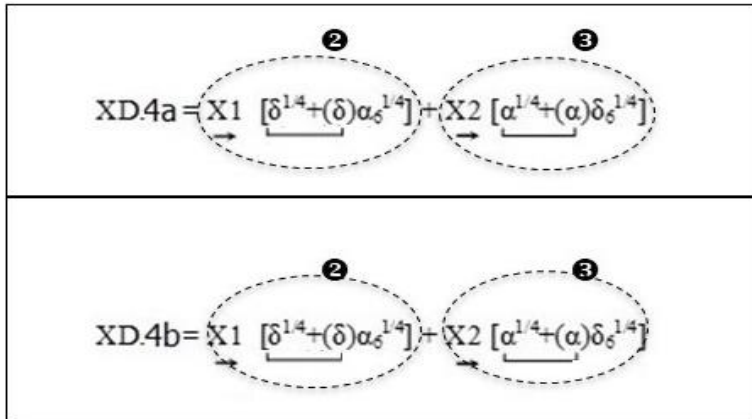

### Συζήτηση

Σκοπός της εργασίας αυτής ήταν η ανάδειξη τη σύνθεσης της δομής του χορού Καμάρα, όπως αυτός χορεύεται στο νησί της Σκιάθου και στην Λίμνη της βόρειας Ευβοίας, ώστε να διαφανούν οι ομοιότητες και οι διαφορές του. Προκειμένου να επιτευχθεί ο σκοπός αυτός, αρχικά καθορίστηκε η δομική σύσταση του χορού της Καμάρας των υπό μελέτη κοινοτήτων, αφού πρώτα έγινε σημειογραφική καταγραφή με το σύστημα Laban. Εν συνεχεία και, με βάση τη δομική σύσταση του χορού πραγματοποιήθηκε σύγκριση μεταξύ των διαφορετικών χορογραφικών του συνθέσεων στις δύο κοινότητες ως προς την ομοτυπία ή ετεροτυπία, την αυτούσια μεταφορά, τη συνάφεια, την ετερομορφία ή τη μετάπλαση (Τυροβολά, 1994, 2001, 2010).

Από την ανάλυση και τη σύγκριση των δεδομένων προέκυψε ότι οι χοροί Καμάρα και Καμαραχτή είναι όμοιοι, αλλά και διαφορετικοί. Αναλυτικότερα, και οι δύο χοροί χορεύονται σε έναν ανοιχτό κύκλο με κατεύθυνση προς τα δεξιά, από άνδρες και γυναίκες σε ανάκατη θέση και με σταυρωτή λαβή. Το μουσικό τους μέτρο είναι 2/4 και συνοδεύονται από αντιφωνικό τραγούδι χωρίς τη χρήση μουσικών οργάνων, τις περισσότερες φορές. Επίσης, έχουν διμερή εναλλασσόμενη φόρμα και η πρώτη χορευτική τους φράση είναι όμοια και αποτελείται από τα καταληκτικά κινητικά μοτίβα του χορού «στα τρία». Από την άλλη, ο χορός στην Σκιάθο ονομάζεται Καμάρα, ενώ στη Λίμνη Καμαραχτή και διαφοροποιείται και ως προς τη δεύτερη χορευτική φράση, η οποία στη Σκιάθο αποτελείται από τα κινητικά μοτίβα του χορού «στα δύο», ενώ στη Λίμνη αποτελείται από τα καταληκτικά κινητικά μοτίβα του χορού «στα τρία». Εντούτοις, τα καταληκτικά κινητικά μοτίβα του χορού «στα τρία» αποτελούν έναν ετερόμορφο τύπου του χορού «στα δύο».

Καταληκτικά, από τη δομική-τυπολογική ανάλυση και τη σύγκριση συμπεραίνεται ότι ο χορός της Καμάρας, και στις δύο κοινότητες, δομείται στη βάση του χορού στα «δύο», καθώς συντίθεται είτε από ετερόμορφους τύπους του χορού «στα δύο», είτε από χρονικά μεταπλασμένους. Εντούτοις, παρά τη δομική του συνάφεια, διαπιστώθηκαν, τόσο από την εμπειρική παρατήρηση, όσο και από την ανάλυση των δεδομένων, ορισμένες διαφοροποιήσεις, οι οποίες πιθανόν να σχετίζονται με τη διαμόρφωση πολιτισμικών ταυτοτήτων. Καθώς από την ανασκόπηση της βιβλιογραφίας διαπιστώθηκε απουσία εργασιών που να αναφέρονται τη διερεύνηση της δομικής σύστασης του χορού Καμάρα μέσω της δομικο-μορφολογικής και τυπολογικής μεθόδου ανάλυσης, η εργασία αυτή



συμβάλει στην κατηγοριοποίηση και ταξινόμησή του, μέσα από την οποία θα διευκολυνθεί η διδασκαλία του πια σήμερα.

### Συμπεράσματα

Οι διάφοροι πληθυσμοί, προκειμένου να δικαιώσουν την ύπαρξή τους και να αποκτήσουν μία ταυτότητα, έρχονται σε αντίθεση με «άλλους» πληθυσμούς που έχουν κοινά χαρακτηριστικά (Φιλιππίδου, 2020; Φιλιππίδου, 2021; Φιλιππίδου, & Κουτσούμπα, 2021). Αυτό συμβαίνει ακόμα και αν σχετίζονται μεταξύ τους με δεσμούς συγγένειας, όπως οι δύο υπό μελέτη κοινότητες, της Σκιάθου και της Λίμνης. Το γεγονός αυτό έχει ως συνέπεια την αλλαγή των πολιτισμικών χαρακτηριστικών τους ένα από τα οποία είναι και ο χορός (Φιλιππίδου, 2011, 2018). Επομένως, οι διαφοροποιήσεις που διαπιστώθηκαν στο χορό της Καμάρας μεταξύ των δύο κοινοτήτων, πιθανόν, να σχετίζονται με την διαμόρφωση πολιτισμικών ταυτοτήτων, καθώς και στις δύο κοινότητες ο χορός αυτός θεωρείται «δικός» τους και παρουσιάζεται ως δείκτης προσδιορισμού της τοπικής χορευτικής ταυτότητας. Αυτό γίνεται εμφανές και από το γεγονός ότι αναγνωρίζεται ως χορός μιας συγκεκριμένης κοινότητας, τόσο από τους κατοίκους της, όσο και από τους «ξένους», με βάση το όνομά του και τα μορφο-συντακτικά χαρακτηριστικά του. Έτσι, παρότι ο χορός της Καμάρας εμφανίζει δομική συνάφεια στις δύο κοινότητες, οι κάτοικοι της Σκιάθου και της Λίμνης προβάλλουν τις διαφοροποιήσεις σε αυτόν, καθιστώντας τον ξεχωριστό σε καθεμιά από αυτές. Με αυτόν τον τρόπο αυτοπροσδιορίζονται και ετεροπροσδιορίζονται, καταδεικνύοντας την μοναδικότητα της πολιτισμικής τους ταυτότητας.

### Βιβλιογραφία

- Βατίκαλου, Α. (2018). *Το χρονικό της πολιορκίας και της άλωσης του Νεγροπόντε επί τη βάσει ιταλικών πηγών*. Μεταπτυχιακή εργασία. Αθήνα: Τμήμα Ιταλικής Γλώσσας και Φιλολογίας, Εθνικό και Καποδιστριακό Πανεπιστήμιο Αθηνών.
- Buckland, T.J. (ed.). (1999). *Dance in the Field. Theory, methods and issues in dance ethnography*. Great Britain: Macmillan Press Ltd.
- Γερογιάννη, Γ. & Φιλιππίδου, Ε. (2021a). Ένας χορός, δυο τόποι: Η κάμαρα στη Σκιάθο και στη Λίμνη Ευβοίας. Στο *Πρακτικά του 29ου Διεθνές Συνέδριου Φυσικής Αγωγής και Αθλητισμού* (σελ. 70). Κομοτηνή: Σ.Ε.Φ.Α.Α., Δ.Π.Θ.
- Γερογιάννη, Γ., & Φιλιππίδου, Ε. (2021b). Χορός και συμβολισμός. Ο χορός Καμαραχή στη Λίμνη Ευβοίας. Στο *Πρακτικά του 29ου Διεθνές Συνέδριου Φυσικής Αγωγής και Αθλητισμού* (σελ. 264). Κομοτηνή: Σ.Ε.Φ.Α.Α., Δ.Π.Θ.
- Γκέφου-Μαδιανού, Δ. (1997). *Πολιτισμός και εθνογραφία. Από το ρεαλισμό στην πολιτισμική κριτική*. Αθήνα: Ελληνικά Γράμματα.
- Γκίκας, Γ. (1975). *Μουσικά όργανα και λαϊκοί οργανοπαίκτες στην Ελλάδα. Νότια Εύβοια και Σκύρος*. Αθήνα.
- Γουναρόπουλος, Κ. Α. (1979). *Ιστορία της νήσου Εύβοιας*. Χαλκίδα: Προοδευτική Εύβοιας.
- Cohen, L., & Manion, L. (2000). *Μεθοδολογία εκπαιδευτικής έρευνας* (Ν. Παπαγεωργίου επιμ. εκδ. & μτφρ.). Αθήνα: Τυπωθύτω.
- Δημόπουλος, Κ. (2011). *Συνιστώσες του χώρου και έμφυλες χορευτικές πρακτικές. Οι πεδινές και ορεινές κοινότητες της Καρδίτσας Θεσσαλίας και το χρονικό διάστημα 1920-1980*. Μεταπτυχιακή Διατριβή. Αθήνα: Σχολή Επιστήμης Φυσικής Αγωγής και Αθλητισμού, Εθνικό Καποδιστριακό Πανεπιστήμιο Αθηνών.



- Δημόπουλος Κ. (2017). *Διαχρονικές και συγχρονικές διαδικασίες στο "παιχνίδι" κατασκευής της έμφυλης ταυτότητας: χορός και έμφυλος μετασηματισμός στην κοινότητα Μεγάλων Καλυβίων Τρικάλων Θεσσαλίας*. Διδακτορική διατριβή. Αθήνα: Σχολή Επιστήμης Φυσικής Αγωγής και Αθλητισμού, Εθνικό και Καποδιστριακό Πανεπιστήμιο Αθηνών.
- Felföldi, L. (1999). Folk dance research in Hungary: relations among theory. Fieldwork and the archive. In T. Buckland (ed.), *Dance in the Field, Theory, methods and Issues in Dance Ethnography* (pp. 55-70). London: Macmillan Press.
- Φιλίππιδου, Ε. (2011). *Χορός και ταυτοτική αναζήτηση: Τακτικές επιπολιτισμού και επαναφυλετισμού των Γκαγκαβούζηδων στην Οινόη Έβρου*. Μεταπτυχιακή διατριβή. Αθήνα: Σχολή Επιστήμης Φυσικής Αγωγής και Αθλητισμού, Εθνικό και Καποδιστριακό Πανεπιστήμιο Αθηνών.
- Φιλίππιδου, Ε. (2018). *Διασχίζοντας τα σύνορα, ενώνοντας τους ανθρώπους. Κυβερνητική προσέγγιση του χορού στο γαμήλιο θρακικό δρώμενο του «Κ'να» σε Ελλάδα και Τουρκία*. Διδακτορική διατριβή. Αθήνα: Σχολή Επιστήμης Φυσικής Αγωγής και Αθλητισμού, Εθνικό και Καποδιστριακό Πανεπιστήμιο Αθηνών.
- Φιλίππιδου, Ε. (2020). Ταυτοτική κατασκευή και κυβερνητική παράδοση της επικοινωνίας. Το παράδειγμα του χορευτικού δρώμενου του 'Μπαμπούσιανου' ή 'Μπομποσιάρη' στους Αρβανίτες του βορείου Έβρου. *Ethnologiaonline*, 10(1), 24-45.
- Φιλίππιδου, Ε. (2021). Ζωναράδικος: Τοπικός ή υπερτοπικός χορός; Δομικο-μορφολογική και τυπολογική προσέγγιση. *Κινησιολογία: Ανθρωπιστική Κατεύθυνση*, 8(1), 59-81.
- Φιλίππιδου, Ε. & Κουτσούμπα, Μ. (2021). Η διαμόρφωση του «Εμείς» ως αποτέλεσμα της επικοινωνίας με τους «άλλους»: ο χορός Ζωναράδικος στους Αρβανίτες του βορείου Έβρου. Στο *2ο Επιστημονικό Συνέδριο ΑΤΟΧΑ «Χορός, διεπιστημονικές προσεγγίσεις»*, 2ος τόμος (σελ. 17-21). Κομοτηνή: Δημοκρίτειο Πανεπιστήμιο Θράκης.
- Φούντζουλας, Γ. (2016). *Χορός και πολιτική. Θέσεις και αντιθέσεις στο χορευτικό δρώμενο «Γαϊτανάκι» στη Σκάλα και τη Δάφνη Ναυπακτίας*. Μεταπτυχιακή διατριβή. Αθήνα: Σχολή Επιστήμης Φυσικής Αγωγής και Αθλητισμού, Εθνικό Καποδιστριακό Πανεπιστήμιο Αθηνών.
- Giurchescu, A. (1999). Past and present in field research: a critical history of personal experience. In T. Buckland (ed.), *Dance in the field. Theory, methods and issues in dance ethnography* (pp. 41-54). London: Macmillan Press.
- Holt, T.R., & Turner, E.J. (eds.). (1972). *The methodology of comparative research*. New York: The Free Press.
- Καλέμης, Α., & Αποστόλου, Δ., (2003). *Ο Αγγελής Γωβιός και η Επανάσταση στην Εύβοια*. Λίμνη: Δήμος Ελυμνίων.
- Καρφής, Β. (2018). *Ελληνικός παραδοσιακός χορός: δομή, μορφή και τυπολογία της ελληνικής παραδοσιακής χορευτικότητας*. Διδακτορική διατριβή. Αθήνα: Σχολή Επιστήμης Φυσικής Αγωγής και Αθλητισμού, Εθνικό Καποδιστριακό Πανεπιστήμιο Αθηνών.
- Καρφής, Β., & Ζιάκα, Μ. (2009). *Ο ελληνικός παραδοσιακός χορός στην εκπαίδευση. Προτάσεις διδασκαλίας*. Θεσσαλονίκη: Διάπλους.
- Κόκκινος, Γ. (1987). *Ελληνικοί χοροί. Ιστορική εξέλιξη και μουσικοκινητική ανάλυση*. Θεσσαλονίκη.
- Koutsouba, M. (1991). *The Greek dance groups of Plaka. A case of 'airport art'*. MA. Dissertation. UK: Department of Dance, University of Surrey.
- Koutsouba, M. (1997). *Plurality in motion: Dance and cultural identity on the Greek Ionian island of Lefkada*. Ph.D. thesis. London: Music Department, Goldsmiths College, University of London.



- Koutsouba, M. (2007). Structural analysis for Greek folk dances: A methodology. In A.L. Kaeppler & E.I. Dunin (ed.), *Dance Structures: Perspectives on the Analysis of Human Movement* (pp. 253-276). Budapest: Akadémiai Kiadó.
- Κουτσούμπα, Μ. (2005). *Σημειογραφία της χορευτικής κίνησης. Το πέρασμα από την προϊστορία στην ιστορία του χορού*. Αθήνα: Προπομπός.
- Κουτσούμπα, Μ. (2010). Σημειογραφία του χορού. Εισαγωγή στο σύστημα σημειογραφίας κίνησης και χορού του Laban. Στο Η. Δήμας, Β. Τυροβολά, & Μ. Κουτσούμπα (επίμ.), *Ελληνικός παραδοσιακός χορός. Θεωρήσεις για το λόγο, τη γραφή και τη διδασκαλία του* (σελ. 77-99). Αθήνα: αυτό-έκδοση.
- Κυριακίδου–Νέστορος, Α. (1993). Προφορική ιστορία και λαογραφία. Στο Α. Κυριακίδου–Νέστορος, *Λαογραφικά Μελετήματα II* (σελ. 252-261). Αθήνα: Ελληνικό Λογοτεχνικό και Ιστορικό Αρχείο (Ε.Λ.Ι.Α.)
- Λαμπίρη-Δημάκη, Ι. (1990). *Η Κοινωνιολογία και η μεθοδολογία της*. Κομοτηνή: Σάκκουλας.
- Loutzaki, I. (1989). *Dance as cultural message. A study of dance style among the refugees from Neo Monastiri, Micro Monastiri and Aeginio*. Ph.D. thesis. Belfast: The Queen's University of Belfast. Northern Ireland.
- Λυδάκη, Α. (2001). *Ποιοτικές μέθοδοι της κοινωνικής έρευνας*. Αθήνα: Καστανιώτης.
- Μαστροκόστας Β., & Μητροπέτρος, Χ. (1993). *Συλλογή δημοτικών τραγουδιών στη Νότια Εύβοια*. Αθήνα: Πνευματικό Κέντρο Καψάλων Εύβοιας.
- Μπόνια, Β. (2012). *Η Χρήση του Δημοτικού Τραγουδιού για τη διδασκαλία της Τοπικής Ιστορίας*. Μεταπτυχιακή διατριβή. Βόλος: Παιδαγωγικό Τμήμα Δημοτικής Εκπαίδευσης, Πανεπιστήμιο Θεσσαλίας.
- Μπελλάρας, Ν. (2000). *Το Ελύμνιον*. Γ' έκδοση. Αθήνα: Ένωση Λιμνίων Ευβοίας.
- Μπουλάμαντη, Σ. (2014). *Ελληνικός παραδοσιακός χορός και έμφυλη συμπληρωματικότητα: πολιτισμικές συνήθειες και ιεραρχία στο κάστρο της χώρας της Χίου*. Μεταπτυχιακή Διατριβή. Αθήνα: Σχολή Επιστήμης Φυσικής Αγωγής και Αθλητισμού, Εθνικό Καποδιστριακό Πανεπιστήμιο Αθηνών.
- Μωραϊτίδης, Α. (1926). *Διηγήματα*. Β έκδοση. Αθήνα: Σιδέρης.
- Νιώρα, Ν. (2009). *Τα πασχαλιόγιορτα σε μια μακεδονική κοινότητα: βιωμένη εμπειρία ή δραματουργική πειθαρχία*. Μεταπτυχιακή Διατριβή. Αθήνα: Σχολή Επιστήμης Φυσικής Αγωγής και Αθλητισμού, Εθνικό Καποδιστριακό Πανεπιστήμιο Αθηνών.
- Νιώρα, Ν. (2017). *Εκμάθηση και διαχείριση του ελληνικού παραδοσιακού χορού: η περίπτωση ενός διαχρονικού σεμιναρίου στην Ελλάδα*. Διδακτορική διατριβή. Αθήνα: Σχολή Επιστήμης Φυσικής Αγωγής και Αθλητισμού, Εθνικό Καποδιστριακό Πανεπιστήμιο Αθηνών.
- Ογκουρτσώφ, Π. Α. (1983). Συγκριτική-ιστορική μέθοδος. Στο Μεγάλη Σοβιετική Εγκυκλοπαίδεια (σελ. 298-299). Αθήνα: Ακάδημος.
- Παλάντζας, Ι. (2010). Λευκολίθου ευβοϊκά δρώμενα. Λίμνη Ευβοίας: Ευβοϊκές εκδόσεις Κίνητρο.
- Παπαδιαμάντης, Α. (2007). *Πασχαλινά διηγήματα*. Αθήνα: Εστία.
- Παπαχρήστος, Β. (1960). *Ελληνικοί χοροί*. Αθήνα.
- Ρήγας, Γ. (1958). *Σκιάθου Λαϊκός Πολιτισμός: Δημόδη άσματα*. Τόμος Α'. Θεσσαλονίκη: Εταιρεία Μακεδονικών Σπουδών.
- Ρήγας, Γ. (1970). *Σκιάθου Λαϊκός Πολιτισμός: Υλικός βίος, κοινωνικός βίος, λατρεία, δεισιδαιμονία, λαϊκή ιατρική*. Τόμος Γ'. Θεσσαλονίκη: Εταιρεία Μακεδονικών Σπουδών.



- Σαρακατσιάνου, Ζ. (2011). *Εθνοτικές ομάδες και χορευτικές πρακτικές στο Στενήμαχο Ν. Ημαθίας Μακεδονίας. Το έθιμο του Αγίου Τρύφωνα ως δείκτης της τοπικής πολιτισμικής ταυτότητας*. Μεταπτυχιακή Διατριβή. Αθήνα: Σχολή Επιστήμης Φυσικής Αγωγής και Αθλητισμού, Εθνικό Καποδιστριακό Πανεπιστήμιο Αθηνών.
- Σέττας, Δ. (1976). *Εύβοια, λαϊκός πολιτισμός. Τραγούδια, επωδές, παραδόσεις*. Αθήνα: Σπανός.
- Sklar, D. (1991). On dance ethnography. *CORD, Dance Research Journal*, 23(1), 6-10.
- Stocking, G. W. (1992). The ethnographer's magic: Fieldwork in British anthropology from Tylor to Malinowski. In G. W., Stocking (eds.), *The ethnographer's magic and other essays in the history of Anthropology* (pp. 12-59). Madison: University of Wisconsin Press.
- Thomas, J., & Nelson J. (2003). *Μέθοδοι Έρευνας στη Φυσική Δραστηριότητα I & II* (επιμ. Ελλ. εκδ. Κ. Καρτερολιώτης). Αθήνα: Πασχαλίδης.
- Τυροβολά, Β. (1994). *Ο χορός «στα τρία» στην Ελλάδα. Δομική-μορφολογική και τυπολογική προσέγγιση*. Διδακτορική διατριβή. Αθήνα: Φιλοσοφική Σχολή, Τμήμα Μουσικών Σπουδών, Πανεπιστήμιο Αθηνών.
- Τυροβολά, Β. (2001). *Ο ελληνικός χορός. Μια διαφορετική προσέγγιση*. Αθήνα: Gutenberg.
- Τυροβολά, Β. (2010). Φορμαλισμός και μορφολογία: Η εννοιολογική οπτική και η μεθοδολογική χρήση τους στην προσέγγιση και την ανάλυση της μορφής του χορού. Στο Η. Σ., Δήμας, Β. Κ., Τυροβολά & Μ., Ι. Κουτσούμπα (επιμ.), *Ελληνικός παραδοσιακός χορός: Θεωρήσεις για το λόγο, τη γραφή και τη διδασκαλία του* (σελ. 127-178). Αθήνα: Αυτοέκδοση.
- Τυροβολά, Β., & Κουτσούμπα, Μ. (2006). Μορφολογική μέθοδος διδασκαλίας του ελληνικού παραδοσιακού χορού. Το παράδειγμα των ποντιακών χορών. *Μουσική σε Πρώτη Βαθμίδα, 1*, 19-32.
- Τυροβολά, Β., Κουτσούμπα, Μ., & Ταμπάκη, Α. (2008). Η δομικο-μορφολογική και τυπολογική ανάλυση στη μελέτη του ελληνικού παραδοσιακού χορού. Το παράδειγμα των μοτίβων των χορών «στα δύο» και «στα τρία» στους χορούς της Κρήτης. *Επιστήμη του Χορού, 2*, 31-57.
- Φαφούτης, Ι., & Αποστόλου, Δ., (2000). *Λίμνη και Θάλασσα*. Λίμνη: Δήμος Ελυμνίων.
- Χαριτωνίδης, Χ. (2018). *"Παράλληλες" ζωές και χορευτικές παραδόσεις: Το ελληνικό tánycház στην Ουγγαρία*. Μεταπτυχιακή διατριβή. Αθήνα: Σχολή Επιστήμης Φυσικής Αγωγής και Αθλητισμού, Εθνικό Καποδιστριακό Πανεπιστήμιο Αθηνών.
- Ψύλλας, Γ. (1974). *Απομνημονεύματα του βίου μου*. Αθήνα: Έκδοση Ελευθερίου Γ. Πρεβελάκη.





## **Kamara dance of Skiathos and Kamarachti dance of Limni, Evia: Same or different dances? Structural, morphological and typological approach**

**Gerogianni, G.<sup>1\*</sup>, Filippidou, E.<sup>2</sup>**

<sup>1</sup>Univesristy Sorbonne Paris13/France College of Greece IdeF

<sup>2</sup>National and Kapodistrian University of Athens

### **ABSTRACT**

In Greece, the island of Skiathos, in terms of its dance repertoire, is known for the Kamara dance. However, this dance is found, with slight differences in other communities as well. One of them is Limni, in northern Evia, where the Kamara dance is called *Kamarachti* and is considered the representative dance of this community. The aim of this paper is to study the structural composition of the Kamara dance, as it is performed on the island of Skiathos and in Limni of Evia, in order to reveal any similarities or differences of the dance in these communities. Data collected through the ethnographic method, as this applied to the study of dance. The recording of the choreographic compositions of the Kamara dance was carried out on the basis of Laban notation system, while the analysis of their structure and form, as well as their coding was carried out with the structural-morphological and typological method. Finally, for the comparison and processing of the data, the comparative method was used. From the data analysis it was found that the dance of Kamara, in both communities, is structured based on the dance in "two", as it consists either of heteromorphic types of dance "sta dyo", or of the chronically transformed types of dance "sta dyo". However, despite its structural relevance, some differences have been identified, which may be related to the formation of cultural identities.

**Keywords:** dance ethnography; dance notation; structural-morphological and typological analysis of dance; comparative method.

Corresponding address:

Georgia – Paraskevi Gerogianni  
College IdeF/ Université Paris 13  
Leoforos Kifisias 125, Athens

E-mail:

[georgigerog@gmail.com](mailto:georgigerog@gmail.com)